

KOTŁY WODNE

RWT 400 - 5000

parametry pracy do 110°C* / 6 bar

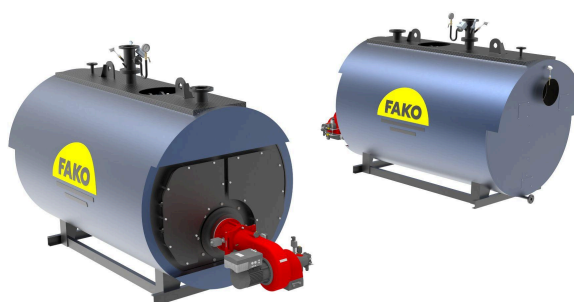

Opis

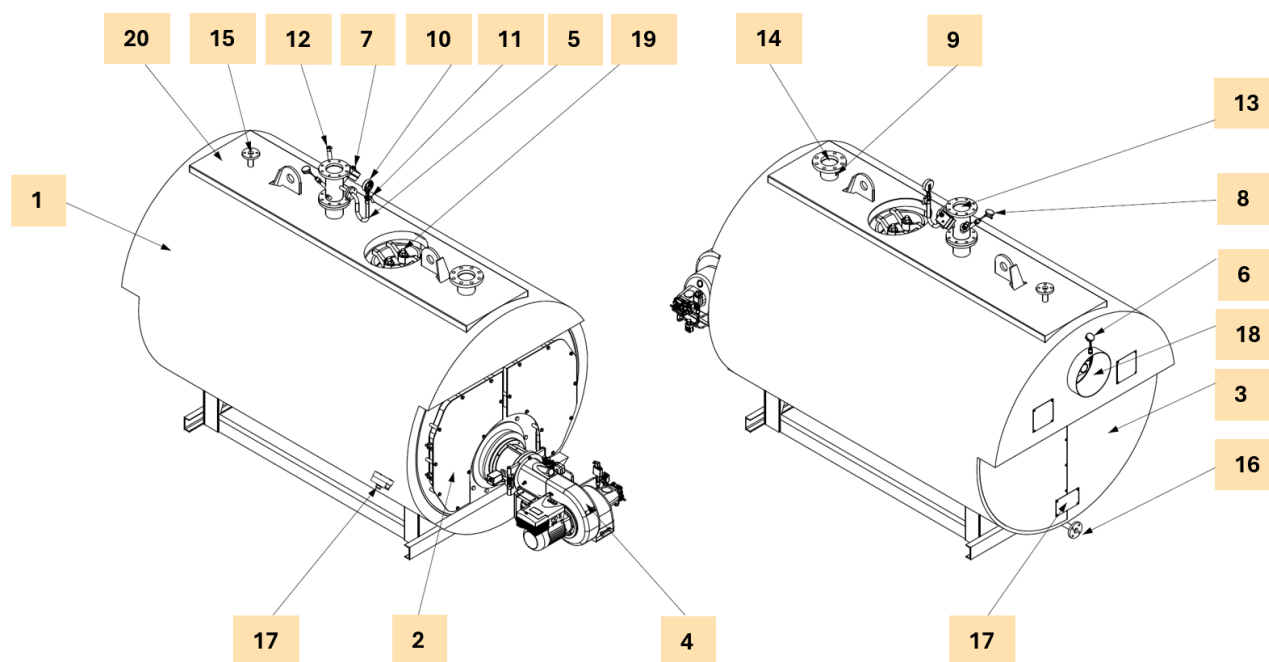

- | | |
|--|--|
| <ul style="list-style-type: none"> 1. Korpus kotła 2. Pokrywa rewizyjna przednia 3. Pokrywa rewizyjna tylna 4. Palnik 5. Syfon manometru 6. Czujnik temperatury spalin (opcja) 7. Termostat bezpieczeństwa 8. Czujnik temperatury wody (wylot) 9. Czujnik temperatury wody (powrót) 10. Manometr 0 - 6 bar 11. Kurek manometru z przyłączem kontrolnym | <ul style="list-style-type: none"> 12. Czujnik braku wody 13. Przyłącze kołnierz. czujników pom.-kontr. 14. Króciec powrotu wody DN 15. Króciec zaworu bezpieczeństwa d₁x d₂ 16. Króciec spustowy DN=32 (powyżej 3000kW DN=40) 17. Wyczystka 18. Dymnica 19. Właz rewizyjny 405/305 20. Podest |
|--|--|

* - temperatura pracy ok. 15 °C poniżej temperatury obliczeniowej równej 110 °C

Wymiary

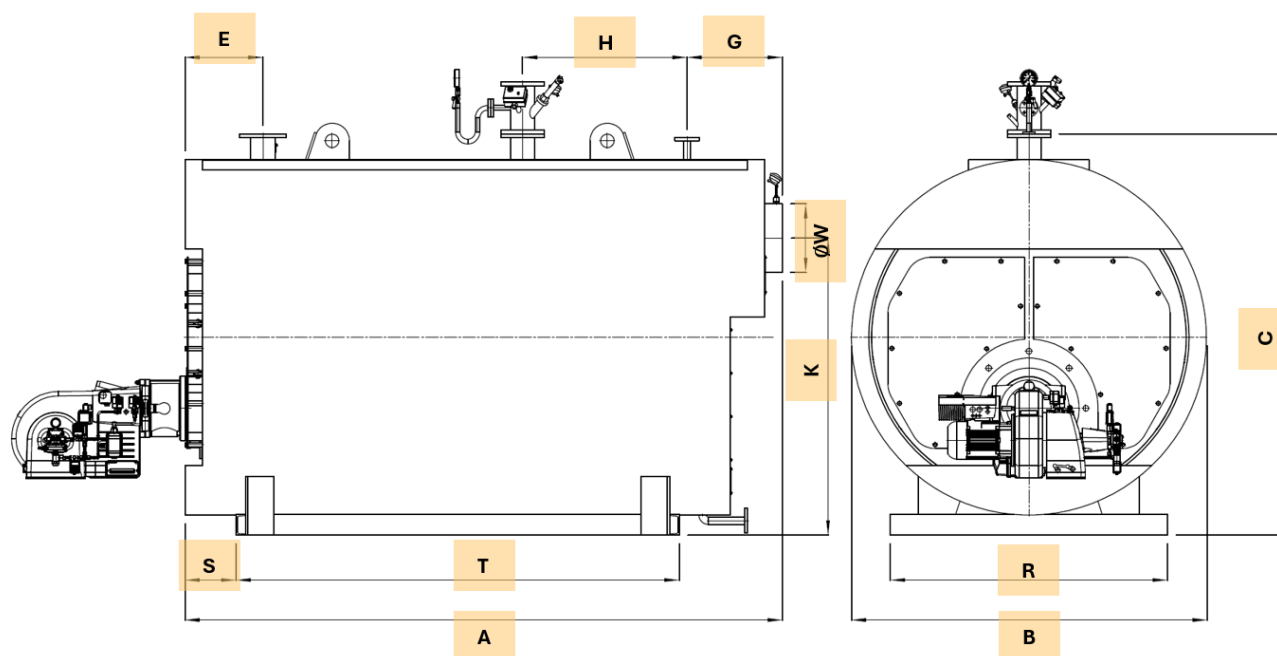

Typ kotła	Wymiary w mm											
	A	B	C	G	H	E	K	R	S	T	ØW	DN
RWT-400	2390	1320	1640	550	450	290	1250	1050	240	1600	250	100
RWT-550	2550	1430	1750	530	550	390	1380	1200	270	1640	300	125
RWT-680	2640	1550	1870	550	550	490	1485	1300	270	1840	300	125
RWT-850	2890	1580	1900	600	550	490	1515	1300	270	1990	350	150
RWT-1000	2910	1550	1870	570	600	490	1490	1300	270	2040	350	150
RWT-1200	3110	1730	2050	570	650	490	1630	1400	270	2240	400	150
RWT-1500	3400	1780	2100	650	750	490	1675	1500	270	2590	400	200
RWT-2000	3890	1930	2250	650	750	490	1780	1600	270	2940	500	200
RWT-2500	4390	2280	2600	750	850	590	2040	1750	270	3340	500	200
RWT-3000	4690	2380	2700	750	900	590	2100	1800	270	3640	600	200
RWT-3500	5140	2450	2770	1050	900	690	2170	1850	270	4040	600	250
RWT-4000	5490	2630	3080	1100	1000	790	2320	2000	270	4390	700	250
RWT-5000	5940	2730	3180	1100	1000	790	2430	2100	270	4840	700	250

Podstawowe parametry techniczno-eksploatacyjne

KOTŁY WODNE

RWT 400 - 5000

parametry pracy do 110°C / 6 bar



		RWT 400	RWT 550	RWT 680	RWT 850	RWT 1000	RWT 1200	RWT 1500
Moc znamionowa kotła	[kW]	400	550	680	850	1000	1200	1500
*Zużycie oleju dla mocy znamionowej	[kg/h]	37,5	51,5	63,7	79,6	93,7	112,2	140,2
**Zużycie gazu GZ-50 dla mocy znamionowej	[m ³ /h]	43,7	60,1	74,3	92,9	109,3	130,9	163,6
Temperatura spalin w dymnicy	[°C]	190	190	190	190	190	190	190
Powierzchnia ogrzewalna	[m ²]	12	16	19	25	29	37	47
Pojemność wodna	[dm ³]	1450	1650	1750	1850	2000	2300	3300
Masa kotła bez palnika	[kg]	1300	1700	1900	2700	3000	3300	3900
Zawór bezpieczeństwa (630 - d ₁ ,xd ₂)		20x32	20x32	20x32	25x40	25x40	25x40	32x50

		RWT 2000	RWT 2500	RWT 3000	RWT 3500	RWT 4000	RWT 5000
Moc znamionowa kotła	[kW]	2000	2500	3000	3500	4000	5000
*Zużycie oleju dla mocy znamionowej	[kg/h]	186,9	233,7	281,0	327,9	374,7	468,4
**Zużycie gazu GZ-50 dla mocy znamionowej	[m ³ /h]	218,1	272,6	327,9	382,5	437,2	546,4
Temperatura spalin w dymnicy	[°C]	190	190	190	190	190	190
Powierzchnia ogrzewalna	[m ²]	60	73	90	102	116	146
Pojemność wodna	[dm ³]	4500	8750	11000	12000	13000	17000
Masa kotła bez palnika	[kg]	5350	6200	7000	8100	9300	11000
Zawór bezpieczeństwa (630 - d ₁ ,xd ₂)		32x50	40x65	40x65	50x80	50x80	50x80

 * - Kocioł opalany olejem opałowym o wartości opałowej 42 MJ/kg. ** - Kocioł opalany gazem ziemnym GZ-50 o wartości opałowej 36 MJ/m³.

Zalety kotłów wodnych

- Niezawodność poparta wieloletnim doświadczeniem
- Wysoka sprawność energetyczna – sprawność kotła na poziomie 94% dzięki zoptymalizowanej konstrukcji komory spalania oraz powierzchni konwekcyjnej wymiany ciepła.
- Minimalna emisja spalin – poziom emisji znacznie niższy niż obowiązujące normy środowiskowe.
- Intuicyjna obsługa – ergonomiczna budowa części ciśnieniowej zapewnia łatwą eksploatację przy minimalnym nakładzie pracy.
- Zaawansowane systemy automatyki – nowoczesne sterowanie umożliwia zarządzanie pojedynczym kotłem lub całym systemem kotłowni.
- Wysoka efektywność izolacji cieplnej – nowoczesne materiały termoizolacyjne minimalizują straty ciepła korpusu kotła.
- Ekonomiczna i cicha praca – zoptymalizowana konstrukcja gwarantuje niski poziom hałasu oraz ograniczone zużycie energii.
- Gotowość do pracy w trybie ciągłym – konstrukcja kotła zapewnia niezawodne działanie przez cały okres eksploatacji.
- Elastyczne rozwiązania projektowe – indywidualnie dostosowane rozmieszczenie króćców zgodnie z wymaganiami klienta.
- Najwyższe standardy produkcji – każdy etap wytwarzania podlega rygorystycznej kontroli jakości.